

Закрытое акционерное общество
«Сталко групп»

**Вышка строительная сборно-разборная передвижная
ВСРП-2500-7,5/12,5/20**

«ВЕКТОР»

Сертификат соответствия
№ RU.MCC.158.631.2.ПР.12806
ТУ 5225-001-53975262-01

ПАСПОРТ



Эксклюзивный представитель
ЗАО «Сталко групп»
ООО «Ринстрой»

Москва 2009 год



Эксклюзивный представитель ЗАО «Сталко групп»

ООО «Ринстрой»

МОСКВА-СЕВЕР

г. Москва, Высоковольный пр-д, д. 1, стр. 20
Тел. (495) 780-45-05; 780-45-15

МОСКВА-ЮГ

г. Одинцово, Транспортный проезд, д. 7
Тел: (495) 597-30-72; факс: (495) 597-30-73

www.rinstroy.ru e-mail:sales@rinstroy.ru

Новая технология производства строительного оборудования

Компания «Ринстрой» с удовольствием объявляет о начале новой эры в развитии технологий отечественного производства в области строительного оборудования!

Мы вышли на новый уровень производства лесов, соответствующий высоким требованиям по безопасности, техническим характеристикам и качеству ведущих европейских стран.

Конструктивная замена соединения «труба в трубу», с применением вставки из трубы меньшего диаметра и клепки.

ПЛАСТИЧЕСКАЯ ДЕФОРМАЦИЯ ТРУБ МЕТОДОМ ОБЖАТИЯ ДО НЕОБХОДИМОГО РАЗМЕРА С ОДНОВРЕМЕННЫМ ПОЛУЧЕНИЕМ ОПОРНОЙ ПЛОЩАДКИ РАСПОЛОЖЕННОЙ ПЕРПЕНДИКУЛЯРНО ОСИ ТРУБЫ.

Принципиальные отличия и преимущества нового метода соединения от предыдущего, при котором труба меньшего диаметра крепилась к стойке при помощи клепки.

НАШИ ЛЕСА СТАЛИ ВЫШЕ!

В качестве направляющей в месте соединения, раньше использовалась вставка из трубы меньшего диаметра, что приводило к дополнительному люфту. С помощью новой технологии мы сделали место соединения идеальным, что привело к значительному увеличению высоты наших лесов.

НАШИ ЛЕСА СТАЛИ КРЕПЧЕ!

Благодаря широкой опорной площадке и отсутствию люфта в месте соединения, несущая способность каждой рамы увеличилась более чем на 50%!

НАШИ ЛЕСА СТАЛИ БЕЗОПАСНЕЙ!

В старой версии лесов, верхняя труба устанавливалась на срез нижней, с малой площадью опоры, и при несоблюдении мер безопасности, правил монтажа и эксплуатации лесов, рамы могли деформироваться. В лесах с новым соединением, в случаях подобных нарушений, риск деформации сведен к минимуму.

МЫ СОХРАНИЛИ УНИВЕРСАЛЬНОСТЬ НАШИХ ЛЕСОВ!

Если у Вас остался запас наших лесов старой конструкции, вы можете использовать их вместе с нашими новыми лесами — мы сохранили все габаритные размеры.

Фрагмент соединения новой конструкции



Фрагмент соединения старой конструкции

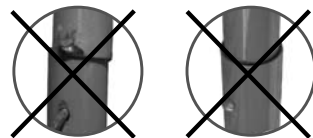

7. Техническое обслуживание.

Обслуживание вышки заключается в осмотре деталей перед началом работы, в случае обнаружения деталей имеющих механические повреждения пользоваться вышкой запрещается. В случае повреждения фанеры настила, заменить на новую толщиной не менее 12 мм.

8. Транспортировка и хранение.

Транспортировка и хранение производится по ГОСТ 24258.

9. Гарантийные обязательства.

На вышку устанавливается гарантия 6 месяцев со дня начала эксплуатации или 12 месяцев со дня изготовления.

10. Свидетельство о приемке

Вышка строительная сборно-разборная передвижная ВСРП-2500-7,5/12,5/20

(наименование изделия)

«ВЕКТОР»

(обозначение)

соответствует техническим условиям 5225-001-53975262-01

(номер технических условий)

и признана годной для эксплуатации

Дата отгрузки _____

М.П.

Подпись лиц, ответственных за приемку

6. Вариант сборки вышки, без балки базы

Внимание! При высоте вышки до 6 м, возможна комплектация без балки базы.

- Поворотные колеса (4) при помощи комплекта крепежа колес (13) присоединить к гантели базы (2) (рис. 6 А). В данном случае нет необходимости использовать балки базы (1) и нижние опоры базы (3).
- Для придания большей устойчивости вышки, можно использовать съемную винтовую опору (14), (в стандартный комплект не входит) соединив ее с гантелью базы и поворотным колесом (рис. 6 Б).
- На верхние флажковые замки гантели базы, установить стяжки базы (5) (рис. 6).
- Далее продолжать сборку, как рекомендуется в п. 5, (в данном случае стабилизаторы (9) в стандартный комплект не входят) (рис. 7).



рис. 6



рис. 7

6. Техника безопасности.

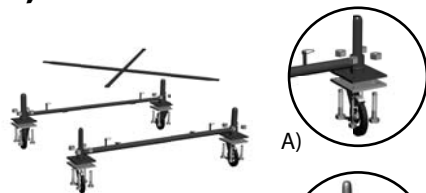
К работе с вышкой допускаются лица прошедшие инструктаж по технике безопасности и ознакомленные с должностными инструкциями и правилами по безопасности работы с лесов, помостов, подмостей и т.д., а также ознакомленные с конструкцией и мерами безопасности, изложенными в настоящем паспорте.

При работах выше 4-х метров, конструкцию рекомендуется дополнительно закрепить.

Линии электропередач, расположенные ближе 5-ти метров необходимо снять или заключить в деревянные короба.

Кроме мер, указанных в настоящем паспорте необходимо также выполнять требования СНиП 12-03-2001 «Техника безопасности в строительстве».

Запрещается: превышать допустимую нагрузку на изделие, использовать элементы вышки, имеющие деформацию. Установку настила производить ниже ограждения не менее 1,1 м. Ответственность за правильную эксплуатацию и соблюдение мер безопасности лежит на потребителе.

1. Назначение.

Вышка сборно-разборная передвижная (далее вышка) предназначена для проведения строительного-монтажных, отделочных и ремонтных работ как внутри помещения так и снаружи.

2. Технические характеристики.

Диаметр трубы, мм	42
Размер рабочей площадки, м	2,0 x 1,2 (две части настила)
Размеры секции (высота x ширина), м	1,2 x 1,2
Нагрузка на настил, кгс/м ²	250
Статическая нагрузка на перила, кг	70
Высота тах (по ограждению), м	12,4
Высота тах (по настилу), м	11,2

Высота и вес вышки в зависимости от количества секций

Количество секций	4	5	6	7	8	9	10
Высота вышки, м	5,2	6,4	7,6	8,8	10,0	11,2	12,4
Высота площадки, м	4,0	5,2	6,4	7,6	8,8	10,0	11,2
Вес вышки, кг	195	222	248	275	301	328	355

3. Комплект поставки

Комплектация	Требуемая высота вышки, м							
	4,0	5,2	6,4	7,6	8,8	10,0	11,2	12,4
1. Балка базы**	2	2	2	2	2	2	2	2
2. Гантель базы*	2	2	2	2	2	2	2	2
3. Нижняя опора базы**	4	4	4	4	4	4	4	4
4. Колесо поворотное со стопором / без стопора	2/2	2/2	2/2	2/2	2/2	2/2	2/2	2/2
5. Стяжка базы*	2	2	2	2	2	2	2	2
6. Лестница	6	8	10	12	14	16	18	20
7. Стяжка секции	12	16	20	24	28	32	36	40
8. Гантель секции	6	8	10	12	14	16	18	20
9. Стабилизатор	4	4	4	4	4	4	4	4
10. Настил с люком*	1	1	1	1	1	1	1	1
11. Настил без люка*	1	1	1	1	1	1	1	1
12. Фанерное ограждение к настилу (комплект)*	1	1	1	1	1	1	1	1
13. Крепеж колес (комплект)**	1	1	1	1	1	1	1	1

* Входит в комплект базового блока

** Входит в комплект балки базы

4. Детали вышки согласно рисунков.

1. Балка базы

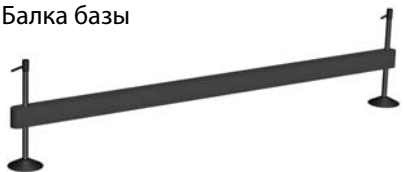

7. Стяжка секции



8. Гантель базы



2. Гантель базы



9. Стабилизатор в сборе



3. Нижняя опора базы



4. Колесо поворотное



10. Настил с люком



11. Настил без люка



12. Фанерное ограждение к настилу

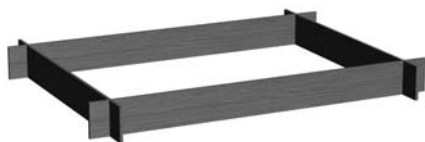

5. Стяжка базы



6. Лестница



13. Крепеж колес



14. Опора винтовая

Съемная
(Является дополнительным элементом, в стандартный комплект поставки не входит.)



5. Порядок сборки.

- Сборка производится силами не менее 2-х человек.
- Выбрать ровную поверхность.
- Установить две балки базы (1) на винтовые домкраты. При помощи комплекта крепежа колес (13), к гантели базы (2) присоединить поворотные колеса (4) и нижние опоры базы (3) (рис. 1 А).
- Установить гантель базы флажковыми замками (6) внутри. На верхние флажковые замки гантели базы, установить стяжки базы (5) (рис. 1). При помощи винтовых домкратов выровнять вышку по горизонтали.
- Установить лестницы (6), соединить их гантелями секции (8) (рис. 2 А). Соединить гантели секции стяжками секции (7) с боковыми флажковыми замками гантели базы (рис. 2 и рис. 2 Б).
- Установить настилы с люком (10) и без люка (11) на верхние перекладины лестниц и аналогично собрать следующую секцию (рис. 3).
- Установить на лестницы стабилизаторы (9) (рис. 4).
- Собрать необходимое количество секций в зависимости от требуемой высоты. (не более 12,4 м).
- Установить настилы и фанерное ограждение (12), на высоте не более 11,2 м (рис. 5).
- Последняя секция вышки, служит ограждением рабочей зоны (рис. 5).



рис. 1



рис. 2

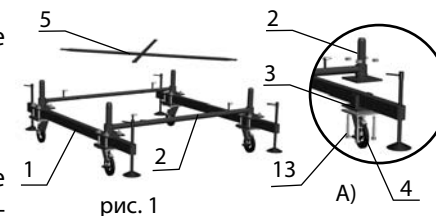

рис. 3

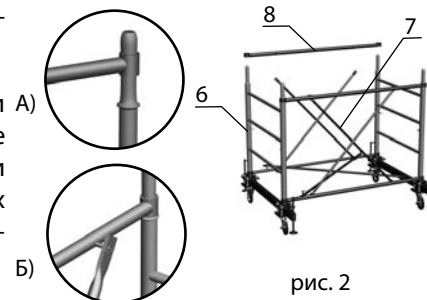

рис. 4

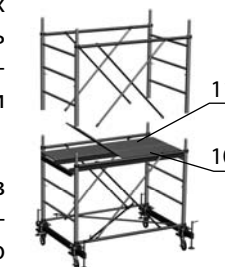
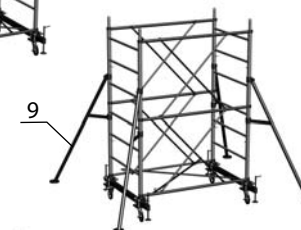
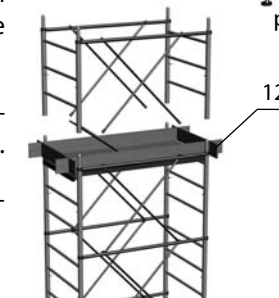

рис. 5